

Anschluss
M16x1,5 bzw. M20x1,5
für Kabeldurchführung

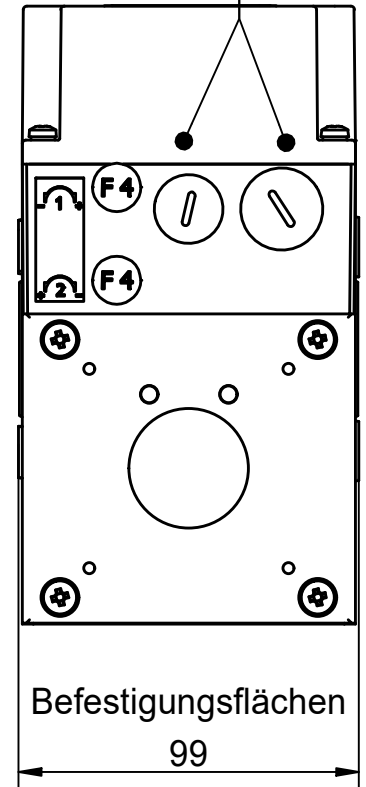

Konfiguration	
Merkmalbezeichnung	Merkmalwert
Typbezeichnung	Compacta MS12
Netz	Wechselstrom
Netzfrequenz	50 Hz
Sternschaltung	nein
Netzspannung	230V AC
Netzanschluss	1 x 230V AC
Motorcondensator	16 µF
Abtriebsdrehzahl	12,1 min ⁻¹
Drehmoment in Nm / Einschaltdauer (ED) in %	65 Nm / 20%
Selbsthemmung	statisch
Übersetzung	114 : 1
Schmierstoffe	TRIBOL 800/680
Werkstoff für 1. Getriebestufe	Kunststoff
Einschaltbereich am Abtrieb	38 Umdrehungen
Schutzart	IP54
Motorleistung	0,25 kW
Stromwerte	1,80 A

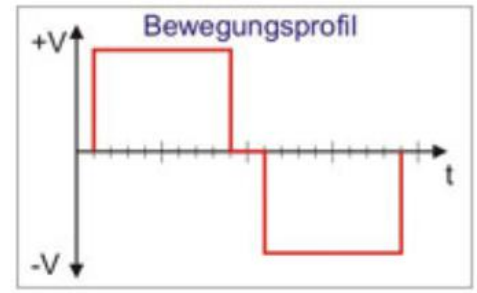
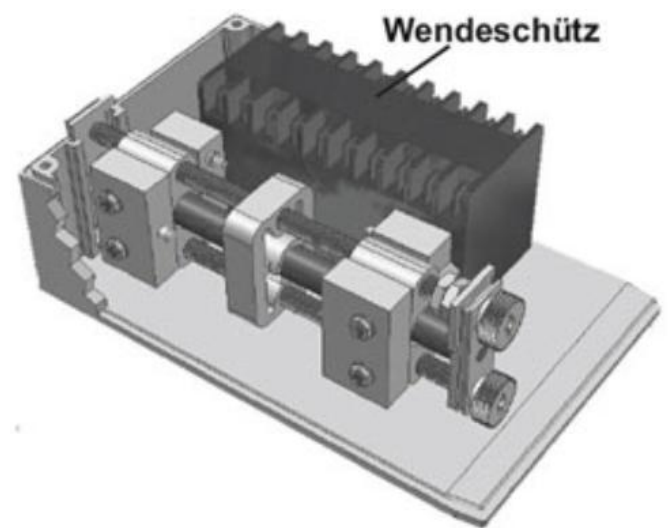

Für Anwendungen mit definierter Endposition
in beiden Drehrichtungen, abgesichert durch
2 Sicherheits-Endschalter, mit integrierten
Motor-Wendeschützen.

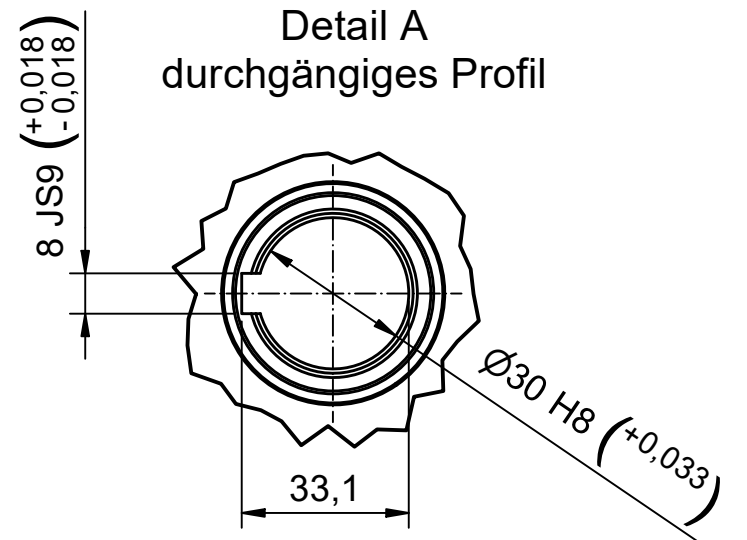
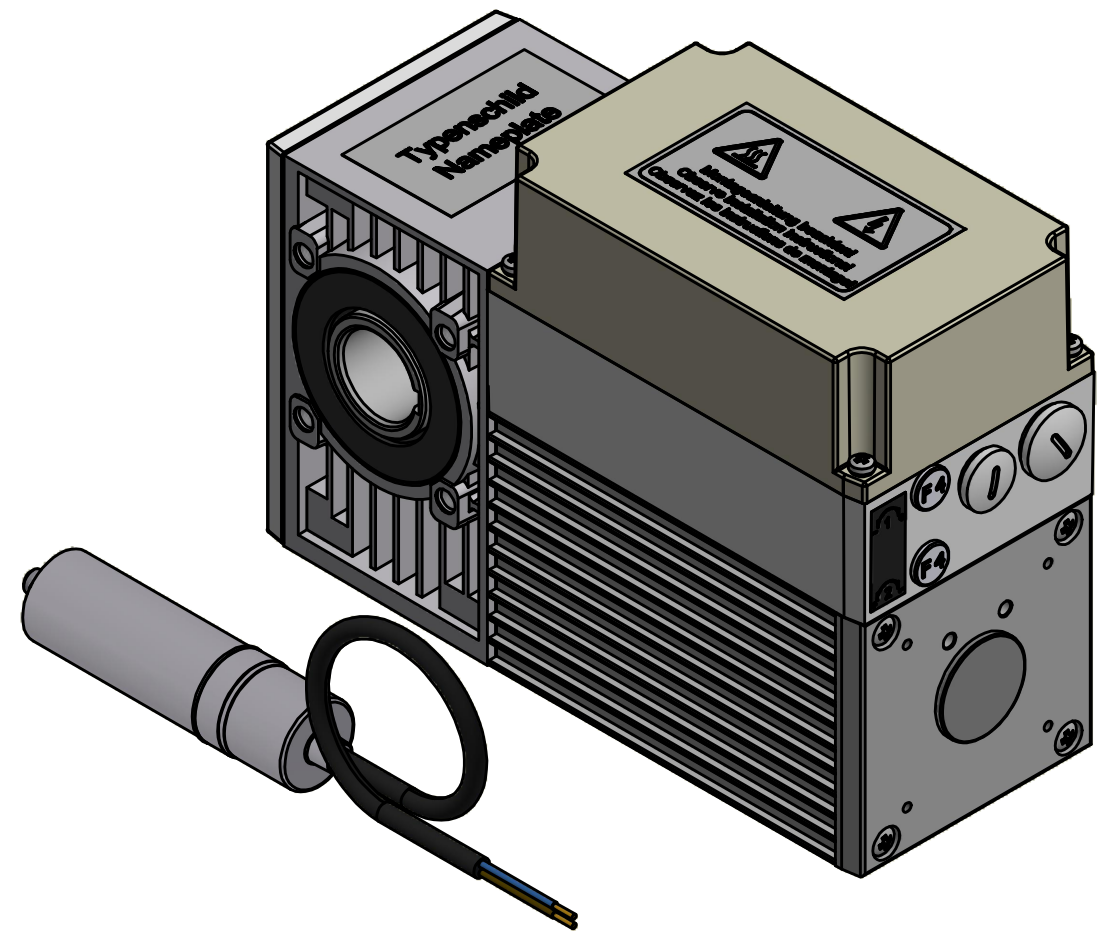

Bezeichnung / designation		Compacta MS12 Induction Motor	
Datenblatt / technical datasheet			
10000000000165881		 Franz Morat Group	
Artikel Nr. / article no. 6-12-MS-0033			
gezeichnet / drawn	Datum / date 20.12.2023	Name / name mwid	Framo Morat GmbH & Co. KG Franz-Morat-Straße 6 D-79871 Eisenbach www.framo-morat.com