

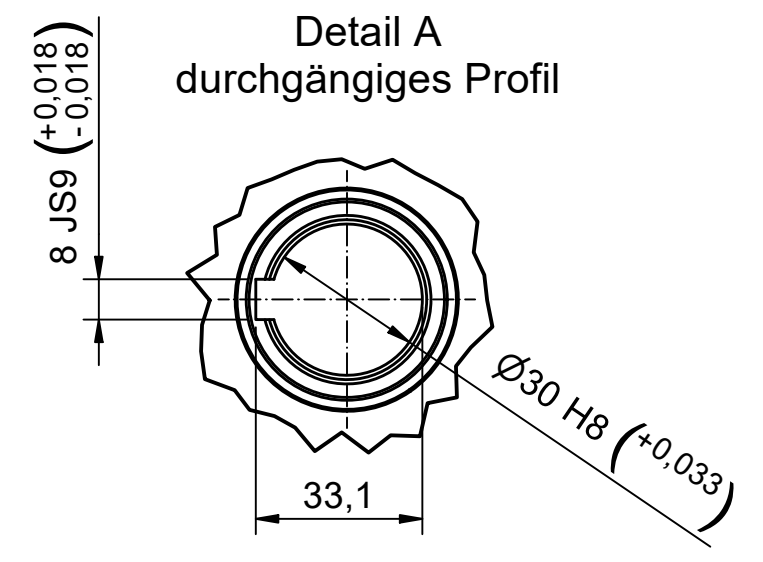

| Konfiguration | |
|--|------------------------------|
| Merkmalbezeichnung | Merkmalwert |
| Typbezeichnung | Compacta MS12 |
| Netz | Drehstrom |
| Netzfrequenz | 50 Hz |
| Sternschaltung | ja |
| Netzspannung | 230 / 400V AC |
| Netzanschluss | 3 x 400V AC |
| Abtriebsdrehzahl | 94,8 min ⁻¹ |
| Drehmoment in Nm / Einschaltdauer (ED) in % | 30 Nm / 40% 22,5 Nm / 60% |
| Einschaltdauer laut Typenschild | 40% |
| Selbsthemmung | nein |
| Übersetzung | 29 : 1 |
| Schmierstoffe | TRIBOL 800/680 |
| Werkstoff für 1. Getriebestufe | Kunststoff |
| Einschaltbereich am Abtrieb | 35 Umdrehungen |
| Schutzart | IP54 |
| Motorleistung | 0,4 kW |
| Stromwerte | 1,25 A |
| Ausrüstung | |
| Anker Konusbremse | |
| Industriesteckdose mit 10 poligem Stifteinsatz | |
| Schiebepotentiometer 1 kOhm | |

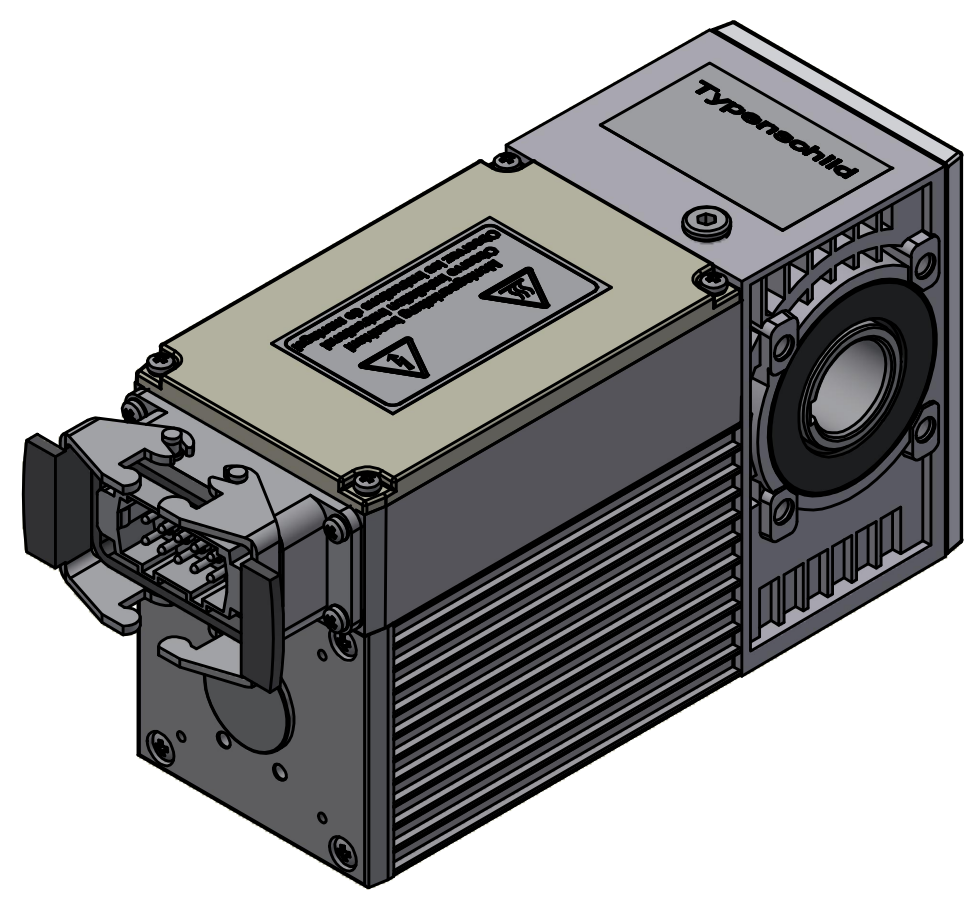
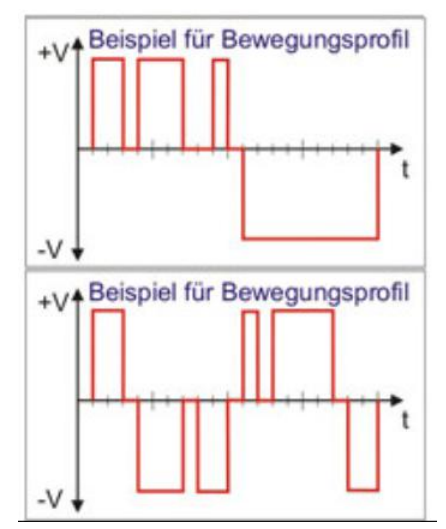
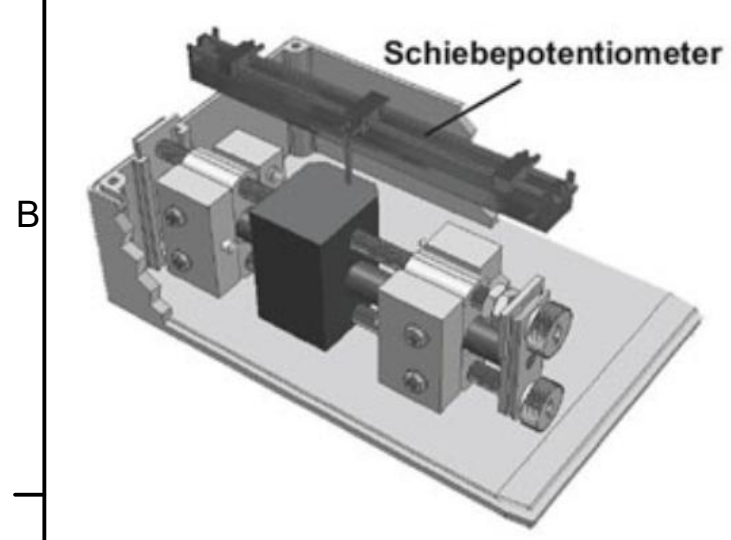

Für Anwendungen mit definierter Endposition in beiden Drehrichtungen, abgesichert durch 2 Sicherheits-Endschalter.
Zusätzliches Positionssignal durch Linearpotentiometer.

| | | | |
|---|----------------------------|--|--|
| Bezeichnung / designation | | Compacta MS12 Induction Motor | |
| Datenblatt / technical datasheet | | | |
| 10000000000162328 | |  Franz Morat Group | |
| Artikel Nr. / article no. 6-12-MS-0018 | | | |
| gezeichnet / drawn | Datum / date 19.09.2023 | Name / name mwid | Framo Morat GmbH & Co. KG Franz-Morat-Straße 6 D-79871 Eisenbach www.framo-morat.com |