

Konfiguration	
Merkmalebezeichnung	Merkmalewert
Typbezeichnung	Compacta MS12
Netz	Drehstrom
Netzfrequenz	50 Hz
Sternschaltung	ja
Netzspannung	230 / 400V AC
Netzanschluss	3 x 400V AC
Abtriebsdrehzahl	6,1 min ⁻¹
Drehmoment in Nm / Einschaltdauer (ED) in %	142 Nm / 40% 106,5 Nm / 60%
Einschaltdauer laut Typenschild	40%
Selbsthemmung	dynamisch
Übersetzung	225 : 1
Schmierstoffe	TRIBOL 800/680
Werkstoff für 1. Getriebestufe	Kunststoff
Einschaltbereich am Abtrieb	15 Umdrehungen
Schutzart	IP54
Motorleistung	0,3 kW
Stromwerte	1,0 A
Ausrüstung	
Einscheiben Federdruckbremse 2Nm /24V DC	
Schiebepotentiometer 1 kOhm	

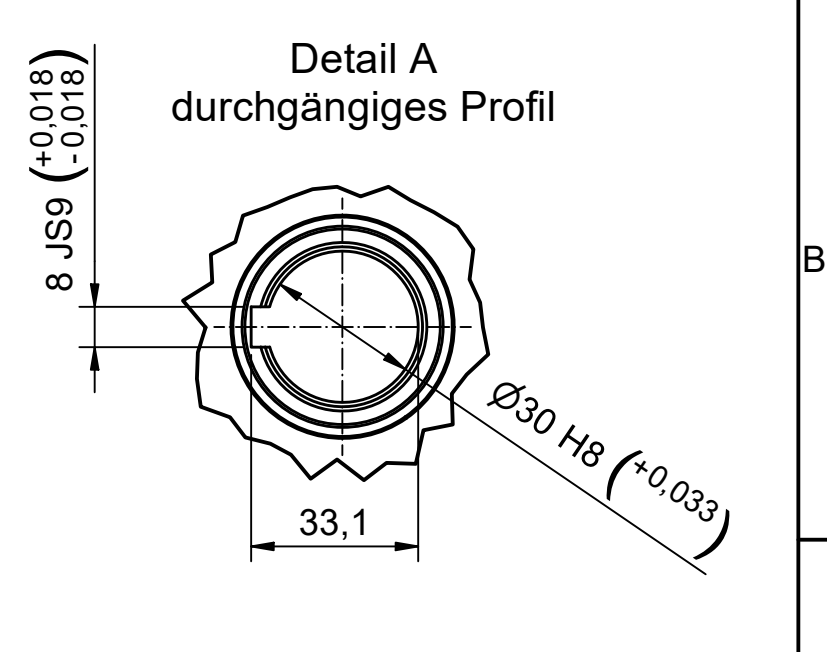
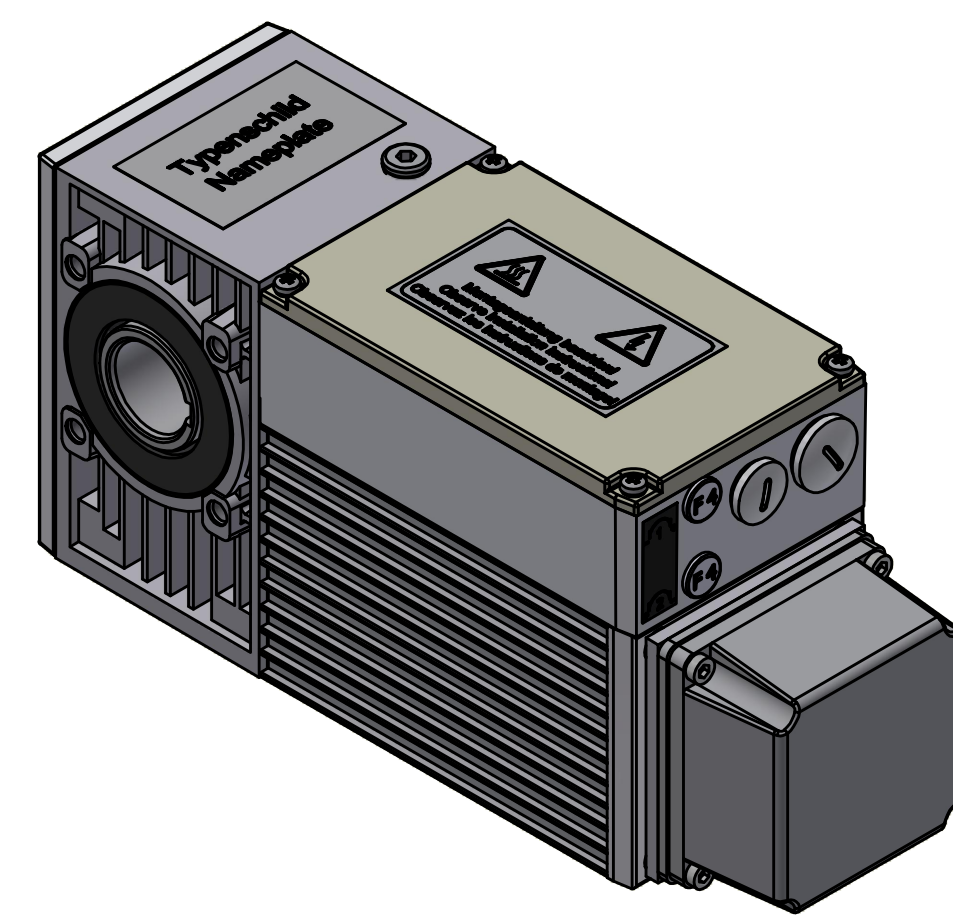
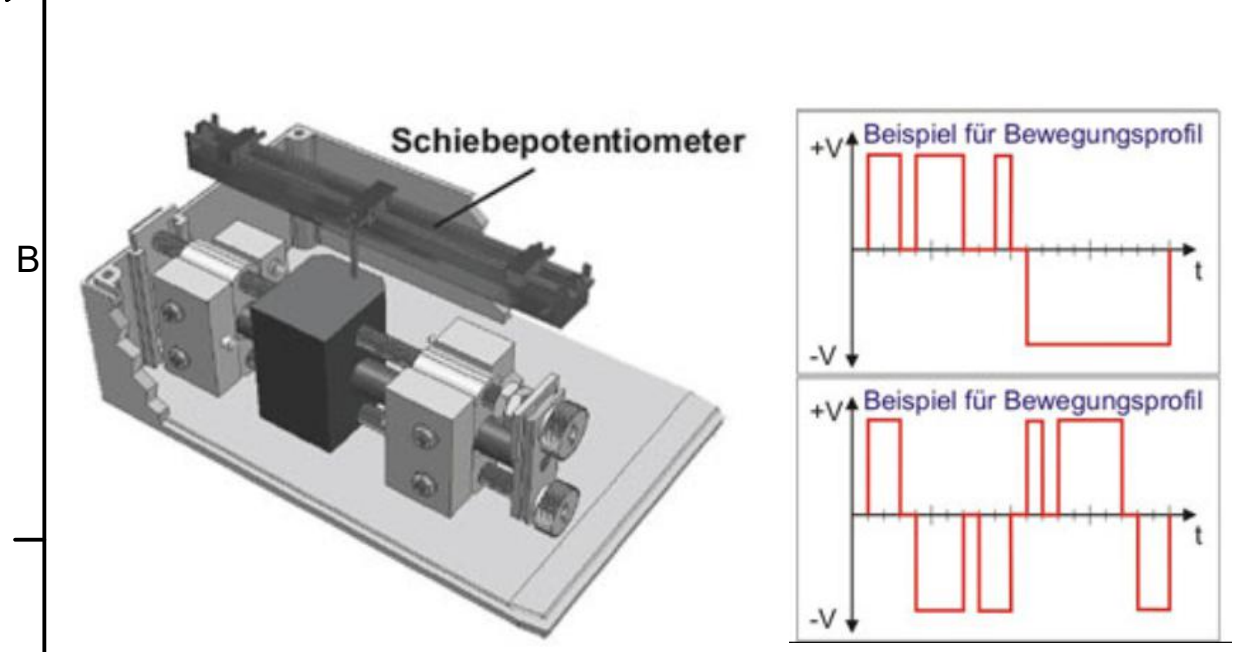

Für Anwendungen mit definierter Endposition in beiden Drehrichtungen, abgesichert durch 2 Sicherheits-Endschalter.
Zusätzliches Positionssignal durch Linearpotentiometer.

Bezeichnung / designation		Compacta MS12 Induction Motor	
Datenblatt / technical datasheet			
10000000000162281		 Franz Morat Group	
Artikel Nr. / article no. 6-12-MS-0014			
gezeichnet / drawn	Datum / date 19.09.2023	Name / name mwid	Framo Morat GmbH & Co. KG Franz-Morat-Straße 6 D-79871 Eisenbach www.framo-morat.com