

Konfiguration	
Merkmalbezeichnung	Merkmalwert
Typbezeichnung	Compacta MS12
Netz	Drehstrom
Netzfrequenz	60 Hz
Sternschaltung	ja
Netzspannung	265 / 460V AC
Netzanschluss	3 x 460V AC
Abtriebsdrehzahl	36,7 min ⁻¹
Drehmoment in Nm / Einschaltdauer (ED) in %	63 Nm / 30%
Selbsthemmung	statisch
Übersetzung	90 : 1
Schmierstoffe	TRIBOL 800/680
Werkstoff für 1. Getriebestufe	Kunststoff
Einschaltbereich am Abtrieb	12 Umdrehungen
Schutzart	IP54
Motorleistung	0,48 kW
Stromwerte	1,5 A
Ausrüstung	
Handkurbel mit elektr. Abschaltung	
Industriesteckdose mit 10 poligem Stifteinsatz	
Schiebepotentiometer 1 kOhm	

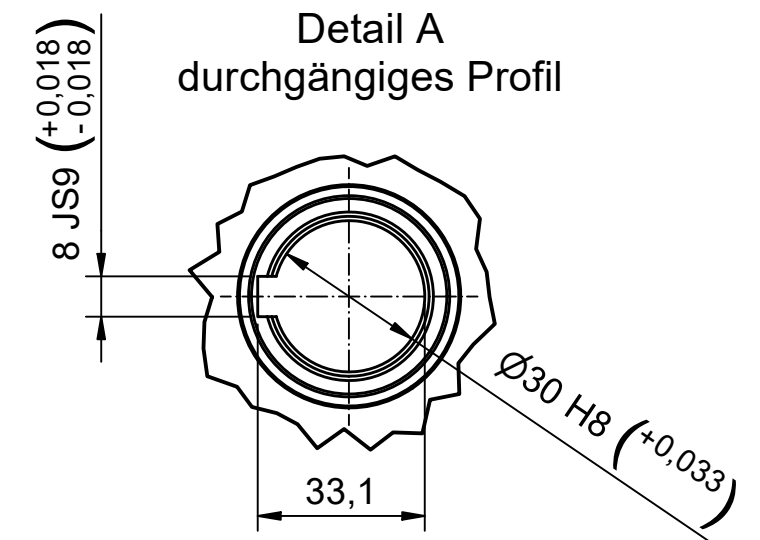
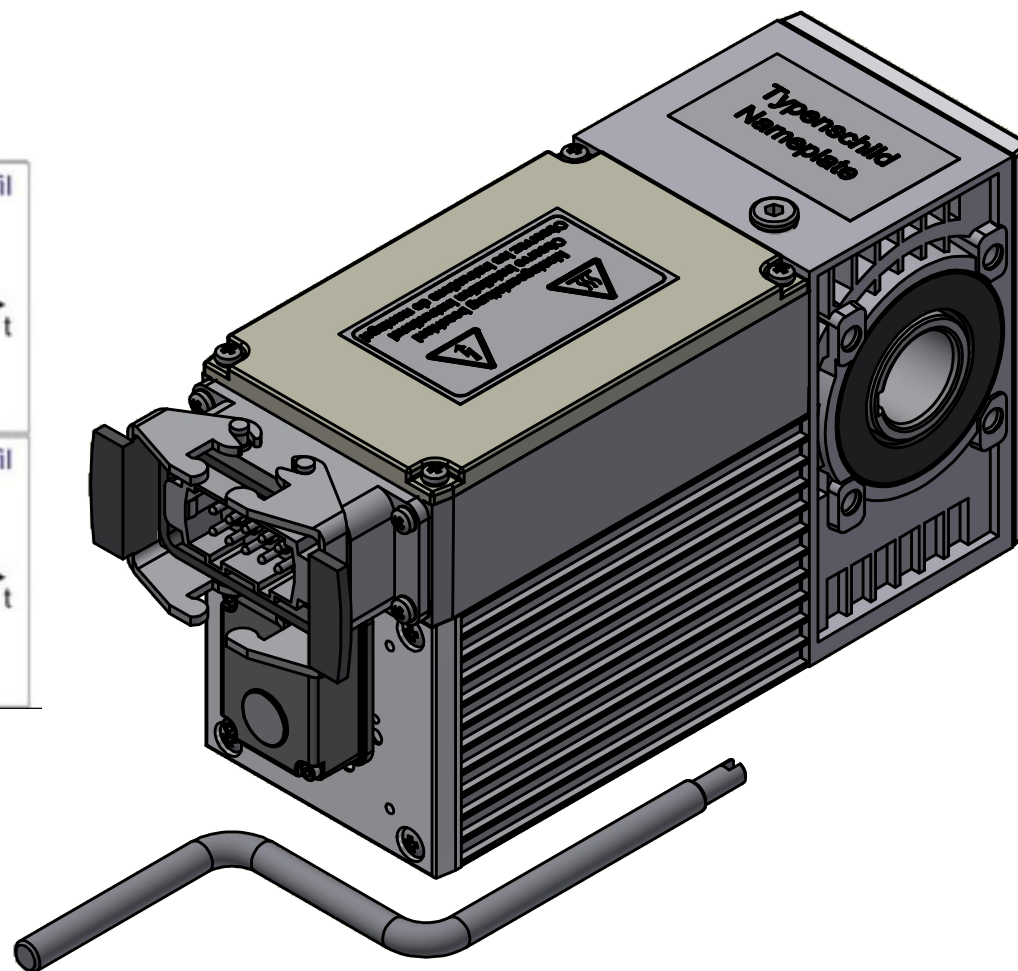
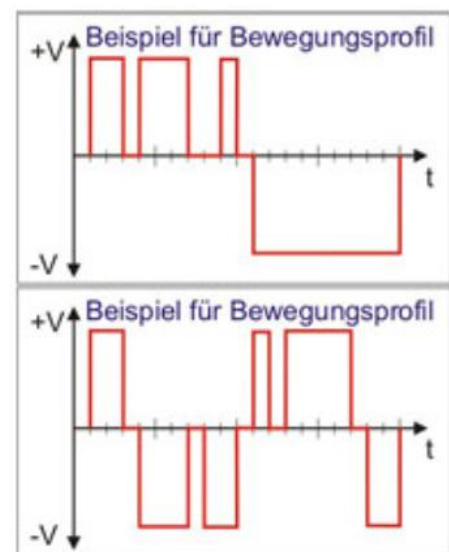
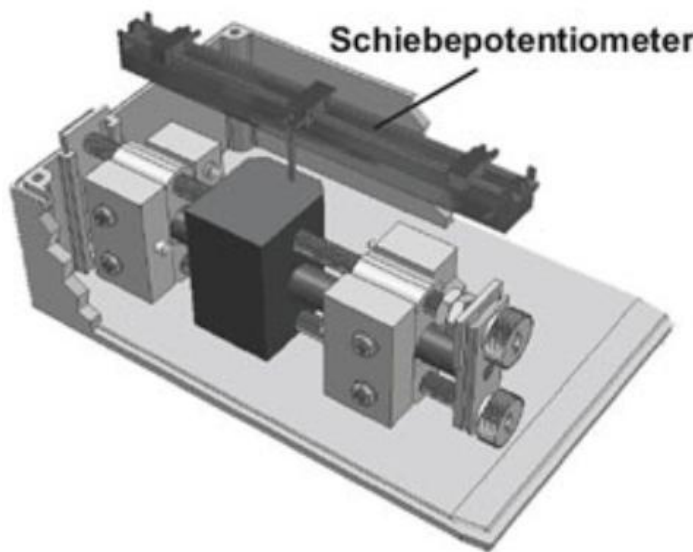

Für Anwendungen mit definierter Endposition
in beiden Drehrichtungen, abgesichert
durch 2 Sicherheits-Endschalter.

Zusätzliches Positionssignal
durch Linearpotentiometer.

Bezeichnung / designation			Compacta MS12 Induction Motor		
Datenblatt / technical datasheet					
10000000000162160			 Franz Morat Group		
Artikel Nr. / article no. 6-12-MS-0005					
Datum / date		Name / name	Framo Morat GmbH & Co. KG Franz-Morat-Straße 6 D-79871 Eisenbach www.framo-morat.com		
gezeichnet / drawn		14.09.2023 mwid			