

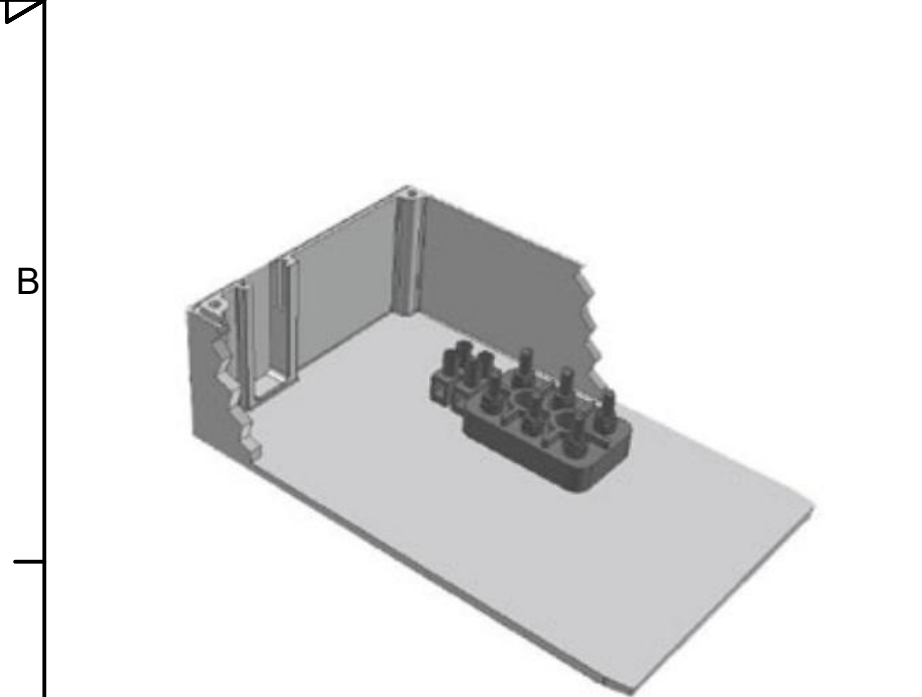

Konfiguration	
Merkmalbezeichnung	Merkmalwert
Typbezeichnung	Compacta MS12
Netz	Drehstrom
Netzfrequenz	50 Hz
Sternschaltung	ja
Netzspannung	230 / 400V AC
Netzanschluss	3 x 400V AC
Abtriebsdrehzahl	6,1 min ⁻¹
Drehmoment in Nm / Einschaltdauer (ED) in %	142 Nm / 40% 106.5 Nm / 60%
Einschaltdauer laut Typenschild	40%
Selbsthemmung	dynamisch
Übersetzung	225 : 1
Schmierstoffe	TRIBOL 800/1000
Werkstoff für 1. Getriebestufe	Bronze
Schutzart	IP54
Motorleistung	0,3 kW
Stromwerte	1,3 A
Ausrüstung	
Rutschkupplung >70Nm bis 110 Nm	

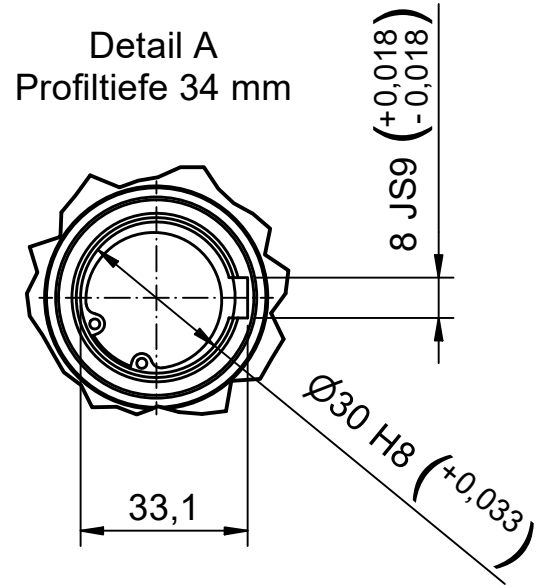

Klemmenkasten
(Endschaltergehäuse ohne Schaltmechanik).

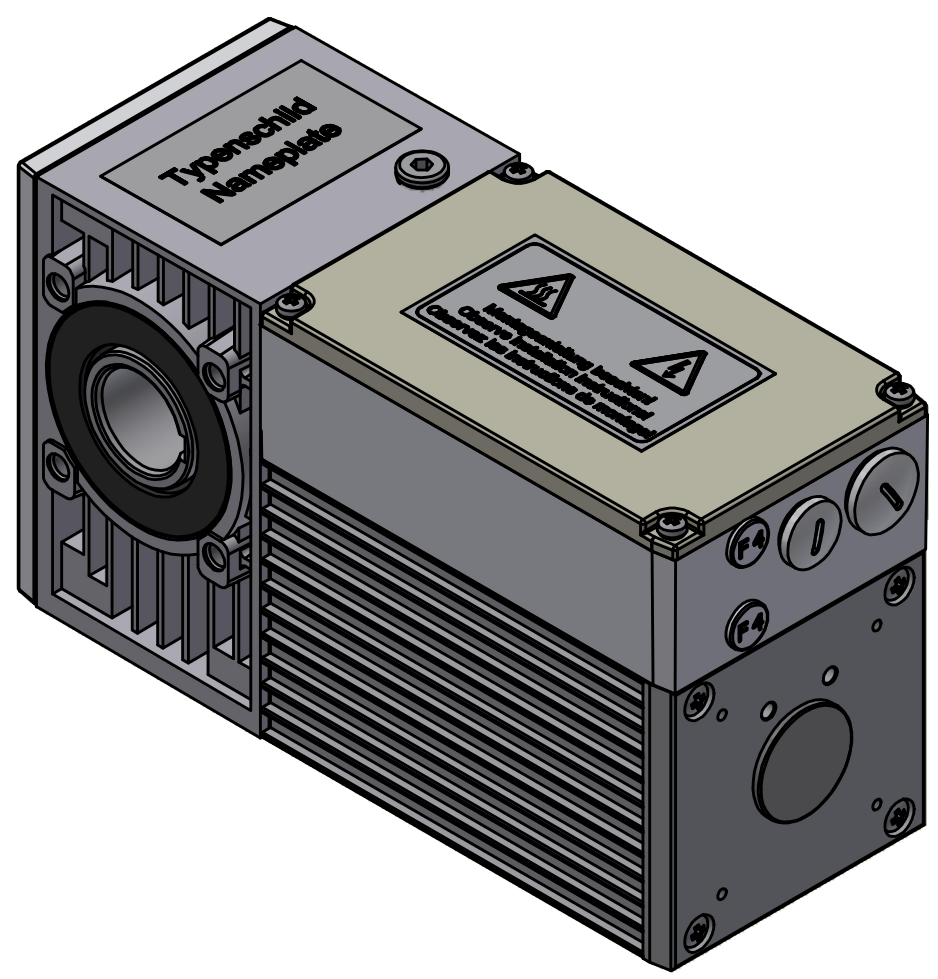

Bezeichnung / designation			Compacta MS12 Induction Motor	
Datenblatt / technical datasheet				
10000000000162091			 Franz Morat Group	
Artikel Nr. / article no. 6-12-MS-0001				
gezeichnet / drawn	Datum / date 11.09.2023	Name / name mwid	Framo Morat GmbH & Co. KG Franz-Morat-Straße 6 D-79871 Eisenbach www.framo-morat.com	